

# ISTRUZIONI DI MONTAGGIO PIANI DI BASE E ANGOLARI DI RINFORZO GONDOLA LIGHT

1. Montare la gondola light

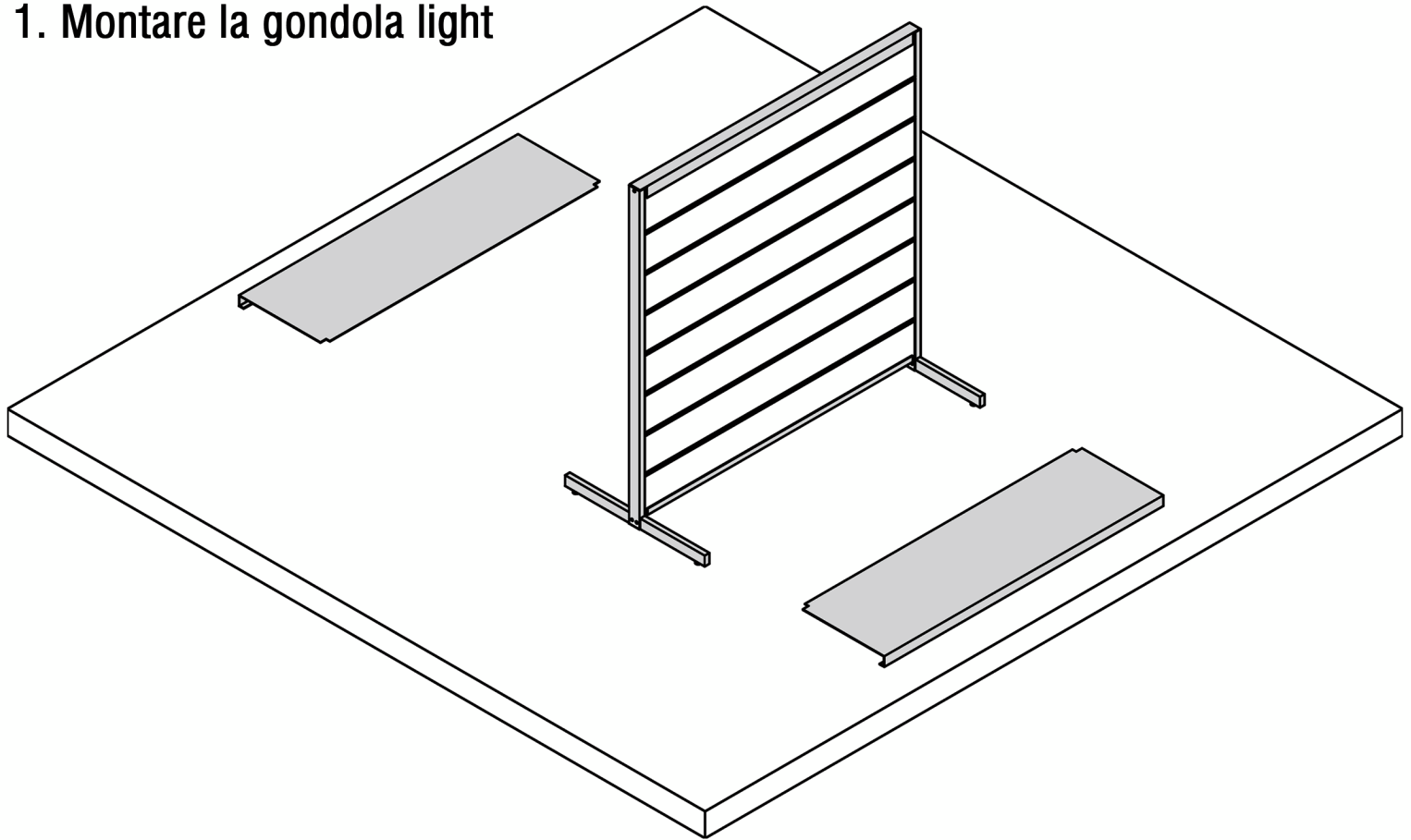

2. Inclinare da un lato la gondola light

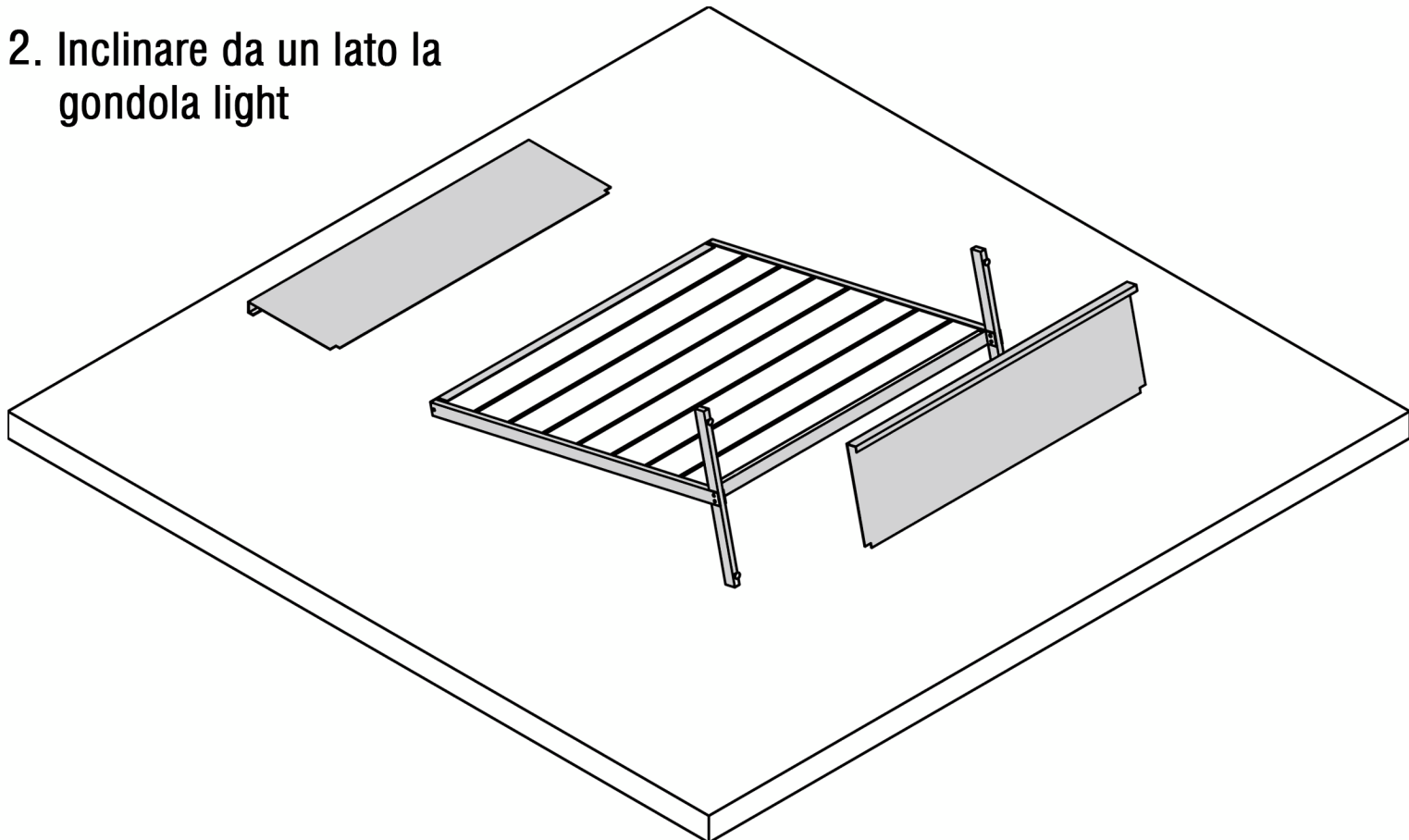

**3. Posizionare il piano di base facendo scivolare la parte posteriore scantonata sotto la barra inferiore della gondola**

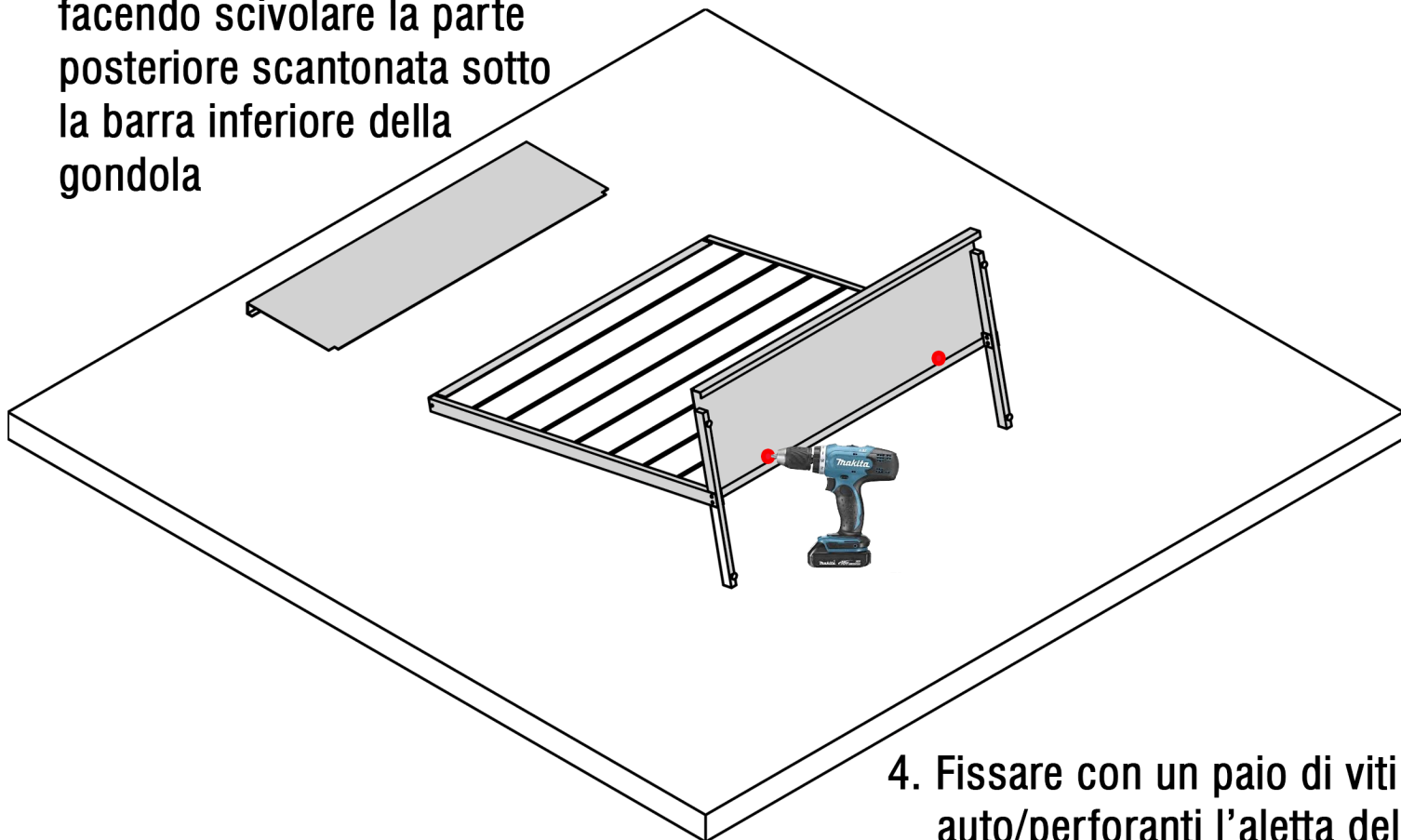

**4. Fissare con un paio di viti auto/perforanti l'aletta del piano alla barra inferiore**

**5. Rimettere in posizione verticale la gondola e posizionare gli angolari di rinforzo sopra il piano di base**

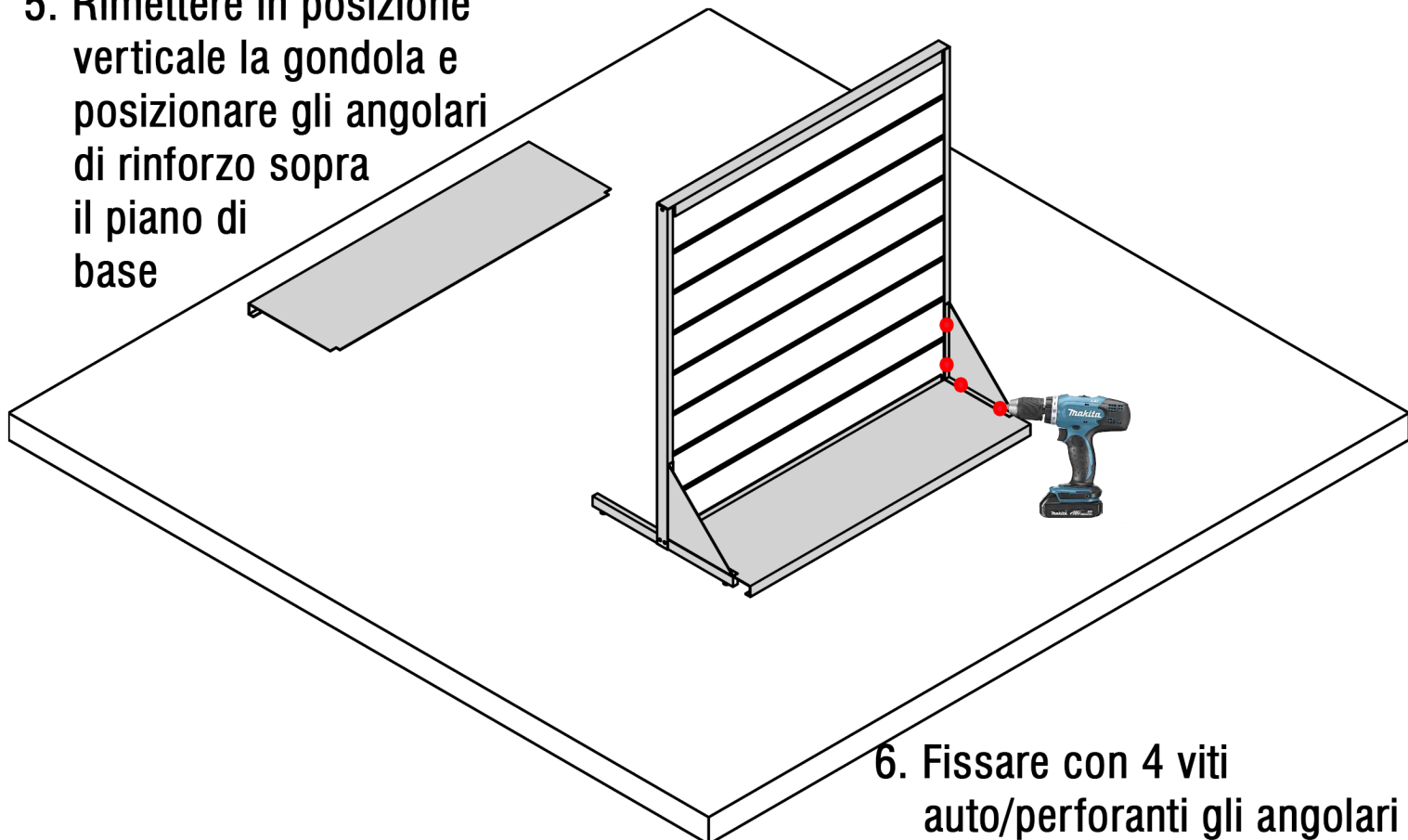

**6. Fissare con 4 viti auto/perforanti gli angolari di rinforzo ai piedi della gondola e al piano di base**